



Čeština
Deutsch
Magyar
Slovenský
Slovenščina
Hrvatski
English

BBP[®] 35/37 Label Printer

Quick Start Guide

Čeština	1
Deutsch	9
Magyar	17
Slovenský	25
Slovenščina	33
Hrvatski	41
English	49

Vybalení tiskárny

Standardní balení tiskárny BBP[®]35/37 obsahuje následující položky:

- Tiskárna štítků BBP[®]35/37
- Disk CD s dokumentací, který zahrnuje stručný návod k obsluze a příručku pro uživatele a internetové odkazy.
- Napájecí kabel
- Kabel USB typu B
- Stručný návod k obsluze
- Čisticí sada

Registrace tiskárny

Zaregistrujte si tiskárnu online na stránce www.bradycorp.com/register a obdržíte zdarma podporu a aktualizace produktu. (Kontaktní údaje technické podpory jsou uvedeny na zadní obálce této příručky.)

Aplikace pro pracovní stanice Brady

Vytvořte štítky na vašem počítači použitím aplikace pro pracovní stanice Brady. Součástí aplikace pro pracovní stanice Brady jsou nařízení a normy, proto vám umožní vytvářet nápisy a štítky ve shodě s danými nařízeními, čímž zvýšíte bezpečnost na vašem pracovišti. Stáhněte si aplikaci pro pracovní stanice Brady zdarma na Workstation.BradyID.com.

Pohled na tiskárnu zvenčí

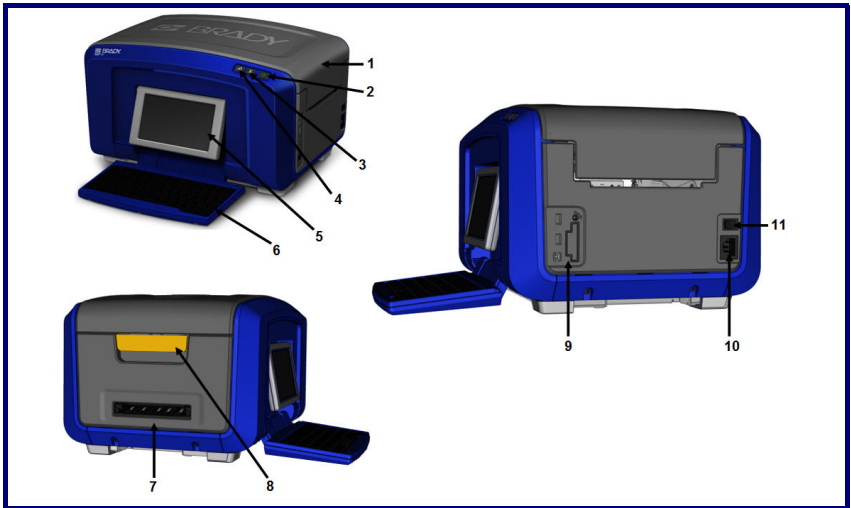

- | | |
|---|-------------------------------------|
| 1 | Kryt |
| 2 | Tlačítko napájení (zelená) |
| 3 | Tlačítko řezání média |
| 4 | Tlačítko zavedení média |
| 5 | Doteková obrazovka (vyklápí se) |
| 6 | Klávesnice (vyklápí se směrem dolů) |

- | | |
|----|---|
| 7 | Výstupní zásobník štítků |
| 8 | Uvolňovací západka krytu |
| 9 | USB, rozšiřovací porty a síťová karta Brady |
| 10 | Připojení kabelu napájení |
| 11 | Vypínač |

2 | Nastavení tiskárny

Nastavení tiskárny

Připojení napájení

Nezapomeňte z prostoru kolem tiskové hlavy a pod hlavním krytem odstranit ochranu použitou při přepravě.

1. Zapojte napájecí kabel do portu pro připojení na pravém boku tiskárny a poté zapojte druhý konec kabelu do zásuvky střídavého proudu.
2. Vypínač přepněte do zapnuté polohy.



Vložení pásky

Obrázky na vnitřní straně krytu znázorňují, jak vložit pásku a médium (pásku).

1. Otevřete kryt zatažením za spodní část žluté západky.

UPOZORNĚNÍ

Kryt rychle vyskočí. K usnadnění otevírání při uvolnění západky přiložte na kryt ruku.

2. Vložte pásku nad tiskovou hlavu tak, aby byl úchyt kazety nahoře a směřoval ven. Poté zatlačte kazetu dopředu, dokud nezapadne na místo.

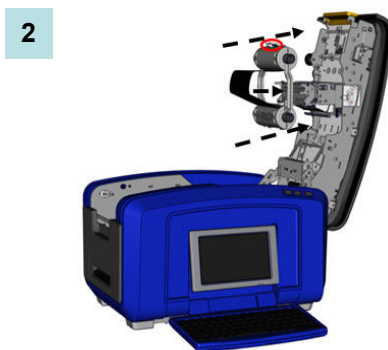
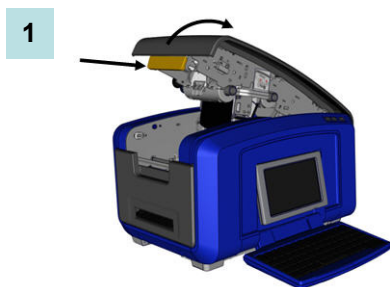

- Otočte knoflíkem na vřetenu pásky pro utažení pásky na tiskové hlavě.

3

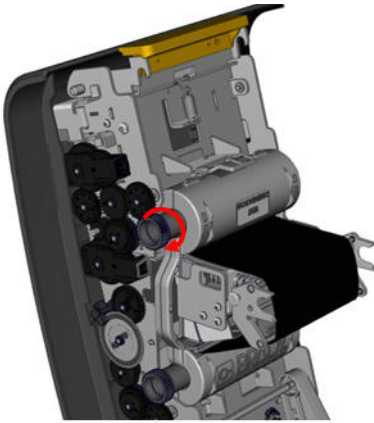

Instalace média (pásky)

- Zvedněte lištu stěrače nahoru, mimo prostor pásky.
- Uchopte roli s páskou tak, aby byla odvíjející se páska nahoře a kontaktní čidlo na levé straně role.

4

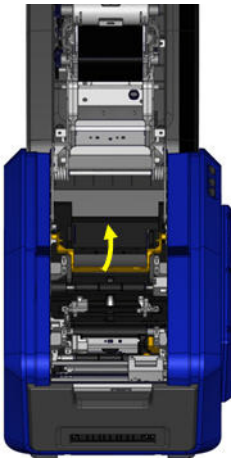

5



4 | Nastavení tiskárny

6. Vložte roli s páskou do prostoru pro médium a zarovnejte kontaktní čidlo se čtečkou.
7. Provlékněte pásku na štítky pod a přes vodička média, dokud páska nezakryje černý váleček.

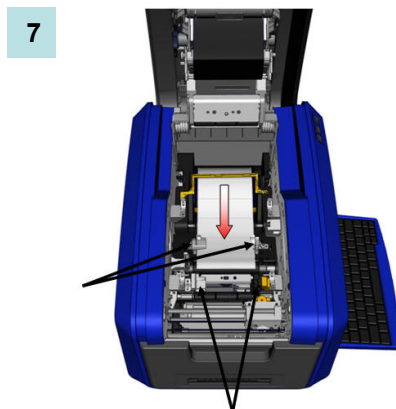
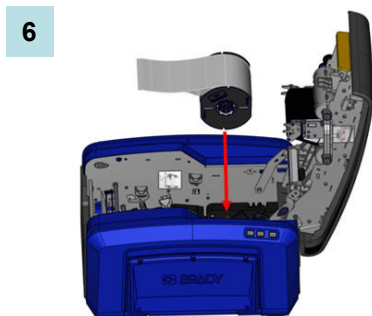

8. Stiskněte páčku pro nastavení polohy pásky a posuňte vodička média tak, aby se vyrovnala s okraji pásky.
9. Používáte-li nekonečná média, sklopte lištu média.

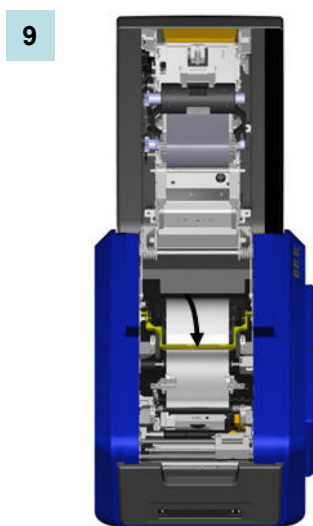
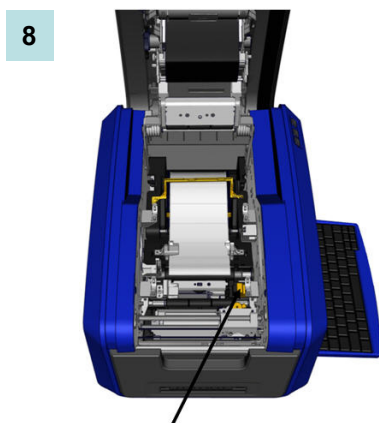

10. Zavřete kryt.

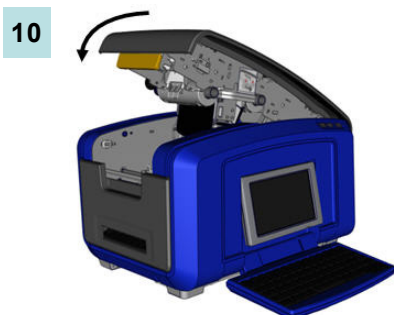

Zapnutí tiskárny

K zapnutí či vypnutí tiskárny:

1. Stiskněte vypínač na boku tiskárny.



Zapnutí nebo vypnutí displeje:

2. Stiskněte tlačítko **napájení**  .

Displej

Tiskárna BBP[®]35/37 má dotekový displej. Jednotlivé možnosti na obrazovce vybírejte dotekem prstu.



Položka č.	Ikona	Popis
1		Výchozí obrazovka: Umožňuje návrat k <i>výchozí</i> obrazovce z kteréhokoli místa v aplikaci. Nacházíte-li se na výchozí obrazovce, bude tlačítko výchozí obrazovky šedé.
2		Nabídka: Zobrazuje možnosti Soubor, Štítek a Systém.
3		Tisk: Zobrazí dialogové okno <i>Tisk</i> pro vytištění stávajícího štítku. Není-li v Editoru žádná položka, tlačítko tisku bude šedé.
4	Editor	Oblast k zadání textu nebo objektu. V této oblasti lze psát, dotýkat se objektů nebo je vybírat pro zobrazení či úpravu. Editor rovněž zobrazuje barvu vloženého média i pásy a dále pravítka označující délku a šířku štítku.
5	Ovládací panel	Základní oblast pro výběr všech možností pro tvorbu, úpravu a práci se štítky a objekty. Panel se mění v závislosti na zvolené možnosti. (Kompletní pokyny týkající se všech funkcí tiskárny BBP [®] 35/37 naleznete v příručce pro uživatele.)
6	Stavový řádek	Ukazuje velikost aktuálního štítku a zobrazuje zbývající množství média a pásy.
7	Nástrojový panel	Poskytuje dodatečné možnosti v závislosti na vybraném nástroji. Nástrojový panel se mění v závislosti na vybraném objektu.

Nabídky

Hlavní tlačítko nabídky zobrazí seznam podnabídek obsahující různé funkce štitků nebo systému. Zobrazení možností nabídky nebo podnabídky:

1. Stiskněte tlačítko **Nabídka** pro zobrazení podnabídek.
2. V místním okně se otevře seznam, z něhož můžete vybrat požadovanou podnabídku.
3. Opakovaně stiskněte možnost podnabídky, dokud se nezobrazí dialogové okno.



Možnosti nabídky	Popis
Soubor	Vytvoření nového souboru, otevření, uložení anebo vymazání souboru.
Štítek	Změna velikosti a orientace štitku, přidání rámečku kolem štitku nebo vybrání šablony.
Systém	Nastavení hodin, výběr jazyka, nastavení výchozích hodnot textu, čárového kódu a tisku. Zobrazení informací o tiskárně, import písma a obrázků z počítače použitím USB flash disku. Poskytuje aktualizace firmwaru pomocí počítače nebo USB flash disku. Rovněž provádí diagnostiku tiskárny.

Vytvoření štítku s textem

Zadání textu

Po prvním zapnutí tiskárny se zobrazí výchozí obrazovka s blikající vřislou čárkou (kurzorem) a zprávou „Pište nebo se dotkněte zde...“. Pomocí klávesnice začněte zadávat text v místě kurzoru. Velikost zadaného textu se automaticky změni tak, aby text vyplnil plochu štítku.

Pokud chcete přidat další řádek textu, stiskněte klávesu [ENTER].

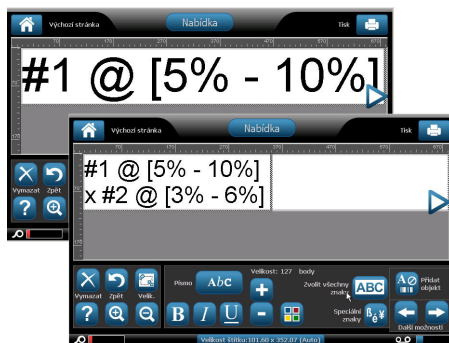

Úprava textu

Chcete-li text upravit, dotkněte se ho v místě, které chcete změnit. Poté vyberte libovolnou možnost na ovládacím panelu textu.

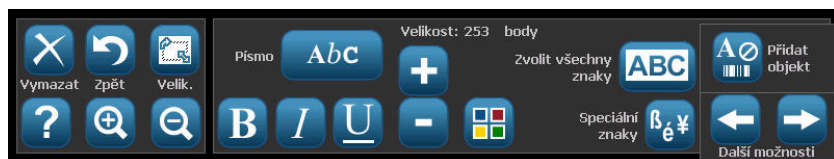

Tisk štítku

Jak vytisknout štítek:

1. Dotkněte se tlačítka tisku 
2. Stiskněte tlačítko Start Print (spustit tisk)

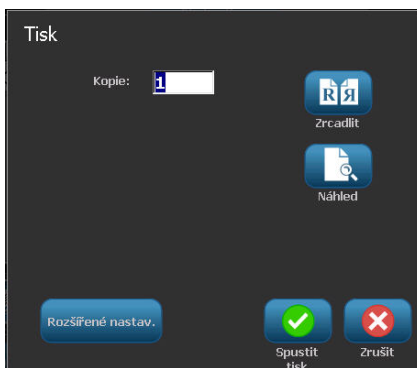

Uw printer uitpakken

Het standaard BBP[®]35/37 pakket bevat de volgende onderdelen:

- BBP[®]35/37 Labelprinter
- Documentatie-cd inclusief de elektronische Beknopte handleiding, de Gebruikershandleiding en weblinks
- Voedingskabel
- Usb-kabel, type B
- Beknopte handleiding
- Reinigingskit

De printer registreren

Registreer uw printer online via www.bradycorp.com/register en ontvang gratis productondersteuning en updates! (Raadpleeg de omslagzijde van deze handleiding voor technische ondersteuning referenties.)

Brady Werkstation

Maak labels op uw pc met Brady Werkstation. Brady Werkstation biedt toepassingen met ingebouwde regels en normen en helpt u tekens en labels te maken om de veiligheid en conformiteit van uw vestiging te handhaven. Download Brady Werkstation gratis op Workstation.BradylD.com.

Extern aanzicht

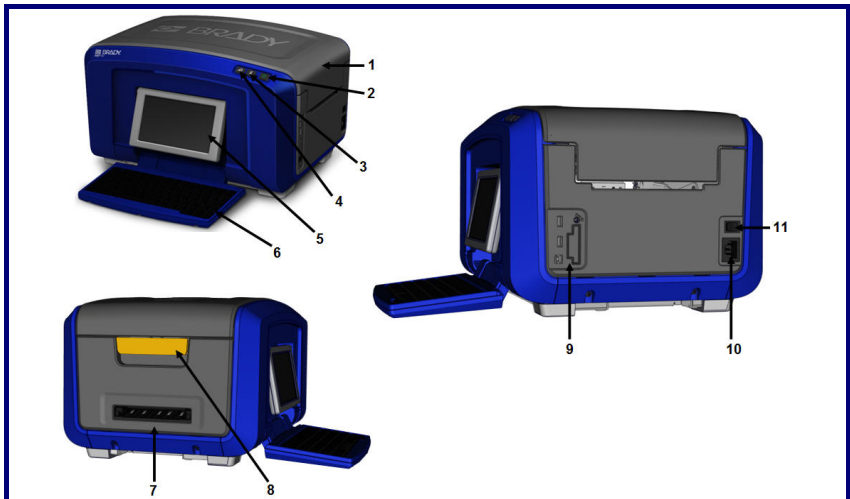

- | | |
|--|--|
| <ul style="list-style-type: none"> 1 Deksel 2 Stroomtoets (groen) 3 Afdruk materiaal snijden knop 4 Afdruk materiaal toevoer knop 5 Aanraakscherm (klapt uit) 6 Toetsenbord (klapt neer) | <ul style="list-style-type: none"> 7 Uitvoerbak voor labels 8 Deksel sluiting 9 USB, Expansiepoorten en Brady Netwerkkkaart 10 Aansluiting netsnoer 11 Aan/uit-schakelaar |
|--|--|

10 | De printer instellen

De printer instellen

De voeding aansluiten

Voor u de stroom aansluit, moet u ervoor zorgen dat u alle beschermstukken voor het transport verwijderd rond de printkop en in de klep.

1. Voer het netsnoer in de poort van de netsnoer aansluiting aan de rechterzijde van de printer en voer het andere uiteinde van het snoer in een stopcontact.
2. Schakel de aan/uit-schakelaar IN.



Lint plaatsen:

De afbeeldingen aan de binnenkant van de klep geven aan hoe u het lint en label afdrukmetaal (de tape) kunt plaatsen.

1. Open het deksel door het omhoog te trekken aan de onderzijde van de gele klep.

VOORZICHTIG

De klep klapt snel open. Om de opening te vereenvoudigen, plaatst u een hand op de klep wanneer u de sluiting losmaakt.

2. Met de patroon tab bovenaan, naar buiten gericht, plaatst u het blootgestelde lint over de printkop en duw daarna het patroon naar voor tot het op zijn plaats klikt.

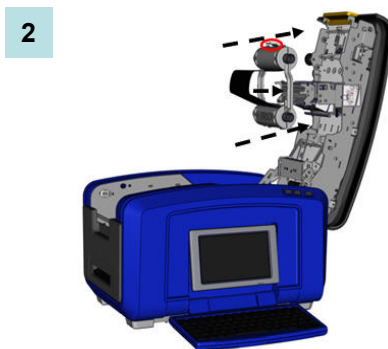
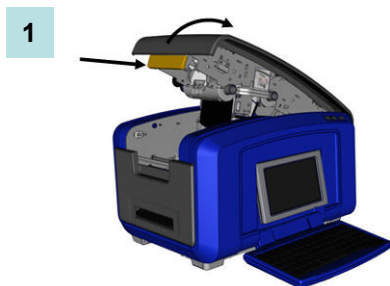

3. Draai de lint draaiknop om het lint aan te spannen over de printkop.

3

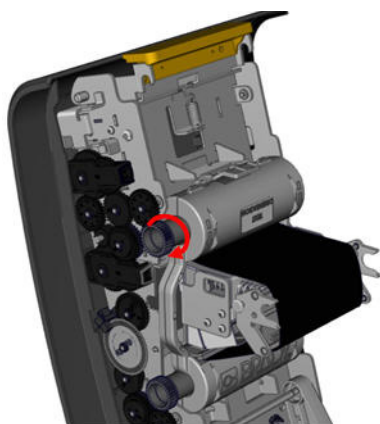

Afdruk materiaal installeren (Tape)

4. Verplaats de afdruk materiaal wisser omhoog, weg van de tape-houder.
5. Neem de taperol vast met de tape uit de bovenzijde van de rol ende tastsensor aan linkerzijde.

4

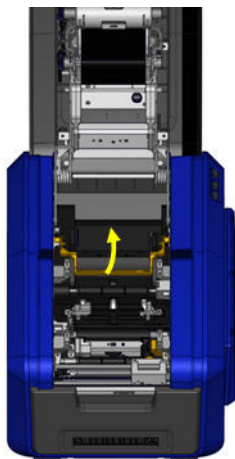

5



12 | De printer instellen

- Laat de taperol zakken in de tape-houder waarbij de tastsensor moet uitlijnen met de tastsensor lezer.
- Rijg de label tale onder en door de afdrukmaterial geleiders tot de tape de zwarte rol afdekt.

6

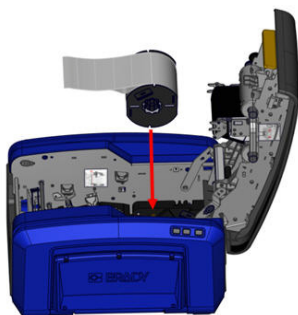

7

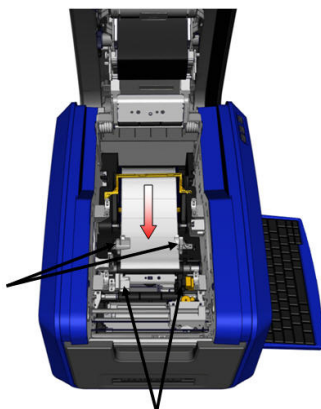

- Knijp de tape verstelhendel en schuif de mediageleiders tot ze uitgelijnd zijn met de randen van de tape-drager.
- Als u continu-afdruk materiaal gebruikt, laat u de afdrukmaterialbalk zakken.

8

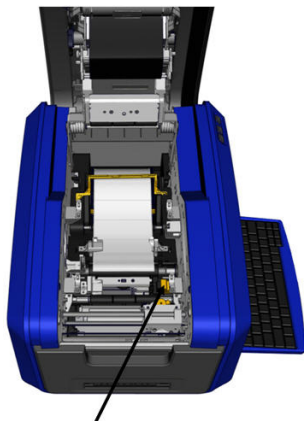

9

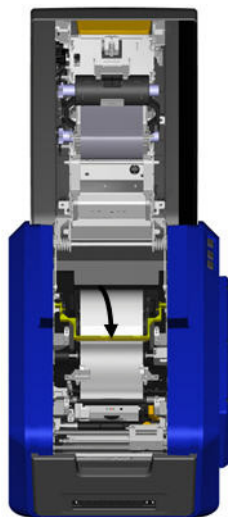

10. Sluit de klep.

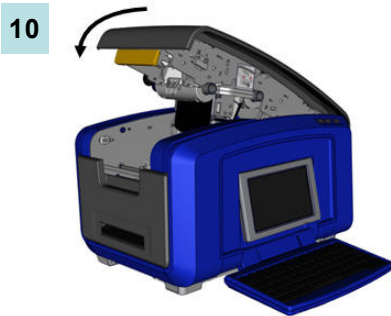

Schakel de voeding in

Schakel de printer als volgt aan en uit:

1. Druk op de aan/uit-schakelaar op de zijkant van de printer.



Zet het systeem als volgt aan en uit:

2. Druk op **Power**  .

Weergavescherm

De BBP®35/37 printer gebruikt aanraakscherm technologie. Tik met uw vinger op de gewenste optie op het scherm.



Onder-deelnr.	Pictogram	Beschrijving
1		Home (Startpagina): Brengt u terug naar de <i>Home</i> (Start)pagina, ongeacht waar u bent in het programma. Als u zich in de Homepagina (Startpagina) bevindt, wordt de knop grijs weergegeven.
2		Menu: Toont de Bestands-, Label- en Systeem-opties.
3		Afdrukken: Geeft het <i>Print (Afdrukken)</i> dialoogvenster weer om het huidige label af te drukken. Als er niets aanwezig is in de Editor wordt de afdruknop grijs weergegeven.
4	Editor	Invoergebied voor tekst of objecten. Typ, selecteer of tik op objecten die u in dit gebied wilt weergeven of bewerken. De Editor geeft ook de kleur van het geïnstalleerde afdruk materiaal en het lint en geeft linialen weer die de lengte en breedte van het label aantonen.
5	Configuratie scherm	Het primaire gebied voor het selecteren van opties voor het maken en bewerken van labels en objecten. Het paneel verandert afhankelijk van de optie die wordt geselecteerd. (Raadpleeg de BBP®35/37 gebruikershandleiding voor de volledige instructies voor alle functies en eigenschappen van de printer.)
6	Statusbalk	Toont de grootte van het huidige label en meters voor het resterende lint en afdruk materiaal.
7	Tools (Extra-)paneel	Biedt bijkomende opties voor het geselecteerde, specifieke hulpprogramma.. Het Tools (Extra-)paneel verandert naargelang het geselecteerde object.

Menu's

De Hoofdmenu knop geeft een lijst weer van submenu's voor uiteenlopende label of systeemfuncties. Ga als volgt te werk om menu- of submenu-opties weer te geven:

1. Tik op **Menu** om de submenu-opties weer te geven.
2. Tik op de gewenste submenu-optie in de popup-lijst.

Het geselecteerde submenu kan op haar beurt een ander submenu weergeven.

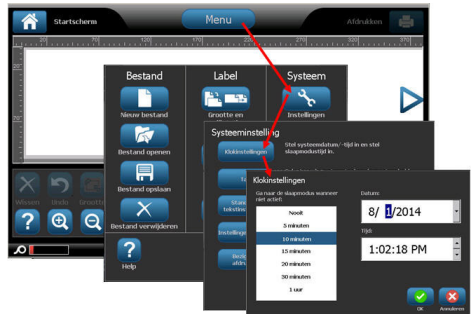

3. Blijft een submenu-optie aantikken tot een dialoogvenster verschijnt.

Menuoptie	Beschrijving
Bestand	Start een nieuw bestand, open of verwijder een bestand of sla een bestand op.
Label	Stel de grootte en afdruckstand van het label in, plaats een kader rond het label en selecteer een sjabloon.
Systeem	Configureer de instellingen van de horloge, selecteer een taal, stel tekst in, een barcode en de standaardwaarden van de printer. Zoek informatie over uw printer, importeer lettertypen en afbeeldingen van een pc via een usb-stick. Levert firmware upgrades via de pc of een usb-stick. Levert ook diagnostische

16 | Labels afdrukken

Een tekstlabel maken

Tekst invoeren

Wanneer de printer de eerste maal wordt ingeschakeld, verschijnt de Home-pagina (Startpagina) met een knipperende verticale balk (de cursor) en het bericht "Typ of tik hier..." Begin tekst in te voeren via het toetsenbord op de positie van de cursor. De grootte van de getypte tekst wordt automatisch aangepast aan de grootte van het label.

Als u een bijkomende regel tekst wilt invoeren, drukt u op [ENTER] op het toetsenbord.

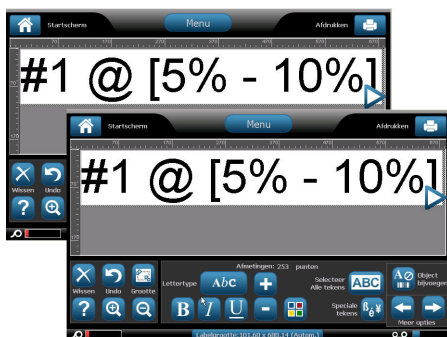

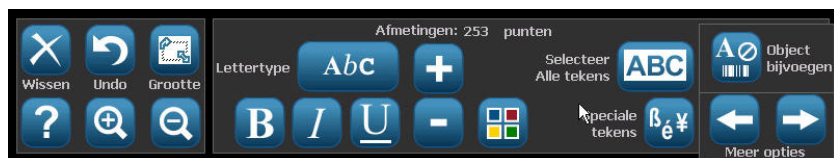

Tekst bewerken

Om tekst te bewerken, tikt u op de tekst die u wilt wijzigen. Tik daarna op een optie in Tools (Extra) of in het Text Control paneel (Tekst bedieningspaneel).



Labels afdrukken

Ga als volgt te werk om een etiket af te drukken:

1. Tik op Print (Afdrukken) 
2. Tik op Start Print (Beginnen met afdrukken) 

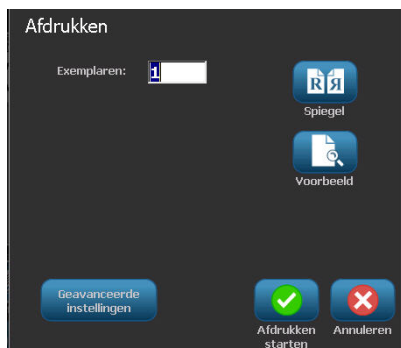

A nyomtató kicsomagolása

A BBP[®]35/37 alapsomagja a következő tartozékokat tartalmazza:

- BBP[®]35/37 címkenyomtató
- Elektronikus Első lépések kézikönyvet, elektronikus Felhasználói kézikönyvet és internetes hivatkozásokat tartalmazó dokumentációs CD.
- Tápvezeték
- „B” típusú USB-kábel
- Első lépések kézikönyv
- Tisztítókészlet

A nyomtató regisztrálása

Regisztrálja nyomtatóját az interneten a www.bradycorp.com/register címen, és ingyenes terméktámogatást és frissítéseket kap. (A műszaki támogatási hivatkozásokat lásd a kézikönyv hátlapján.)

Brady Workstation

Hozzon létre címkéket a számítógépén a Brady Workstation használatával. A beépített rendelkezéseket és szabványokat tartalmazó alkalmazásokkal rendelkező Brady Workstation segítséget nyújt a létesítmény biztonságát és megfelelőségét biztosító jelek és címkék létrehozásában. Töltse le a Brady Workstation szoftvert díjmentesen még ma Workstation.BradyID.com.

Külső nézet

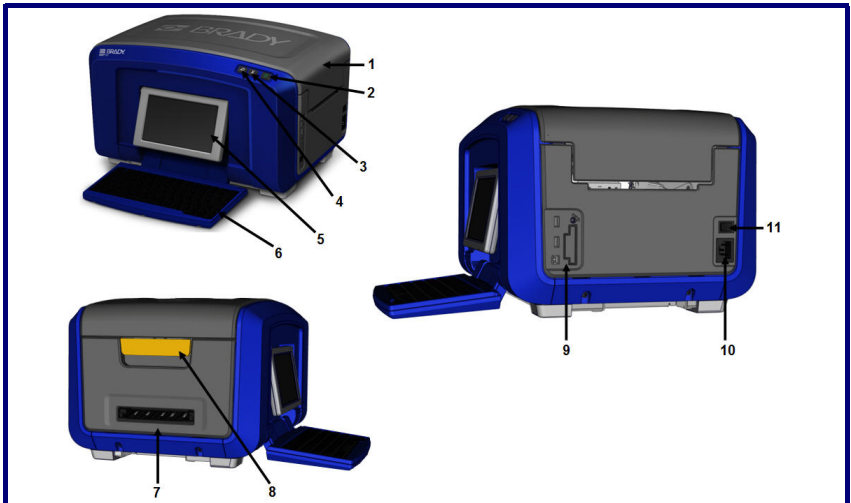

- | | | | |
|---|-----------------------------|----|--|
| 1 | Fedél | 7 | Címke kimenőnyílása |
| 2 | Főkapcsoló (zöld) | 8 | Fedélretesz |
| 3 | Hordozóanyag vágása gomb | 9 | USB, bővíthető aljzatok és Brady hálózati kártya |
| 4 | Hordozóanyag adagolása gomb | 10 | Tápvezeték csatlakozó |
| 5 | Érintőképernyő (kifordul) | 11 | Be/ki kapcsoló |
| 6 | Billentyűzet (lehajtható) | | |

18 | A nyomtató beállítása

A nyomtató beállítása

Tápforrás csatlakoztatása

A bekapcsolás előtt a nyomtatófejről és a rekesz burkolatának belsejéről távolítsa el minden szállítási védőanyagot.

1. Csatlakoztassa a tápvezetékét a tápvezeték csatlakozóba a nyomtató jobb oldalán, majd a vezeték másik végét dugja a hálózati aljzatba.
2. Kapcsolja BE a tápkapcsolót.



Festékszalag behelyezése

A burkolat belsejében található ábrák mutatják az anyaghordozó-szalag és a festékszalag behelyezését.

1. Nyissa fel a fedelet a sárga zár aljának meghúzásával.

VIGYÁZAT

A fedél gyorsan felpattan. A lassúbb nyitáshoz tegye egyik kezét a fedélre, amikor kiengedi a zárat.

2. Felfelé és kifelé néző kazettafüllel helyezze a szabadon levő szalagot a nyomtatófej fölé, majd nyomja előre a kazettát, amíg a helyére nem pattan.

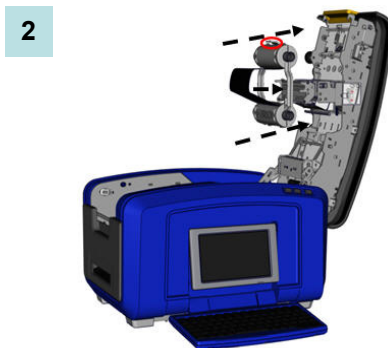
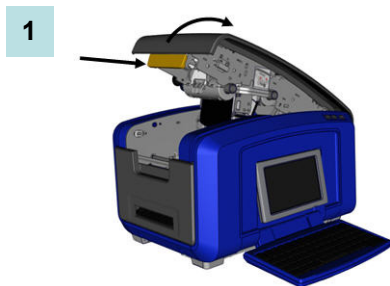

3. Forgassa el a szalagtengely gombját, hogy a szalagot megfeszítse a nyomtatófej felett.

3

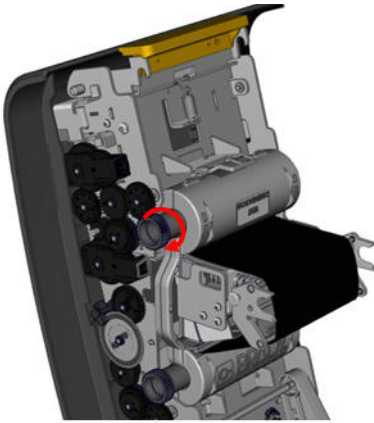

Hordozóanyag (szalag) behelyezése

4. Hajtsa fel az anyagtörliót a szalagtartóból kifelé.
5. Fogja meg a szalagtekerceszt a tekercs tetején kijövő szalaggal és az érintőcellával a bal oldalon.

4

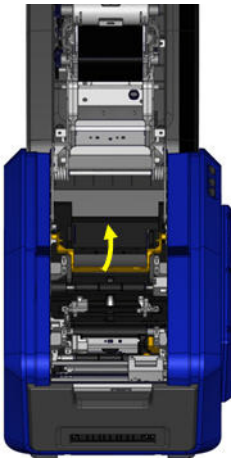

5



20 | A nyomtató beállítása

6. Dobja a hordozószalag-tekerceszt a szalagtartóba, az érintőcellát az érintőcella olvasóhoz igazítva.
7. Fűzze be a címkeszalagot az anyagvezetők alatt és között, amíg a szalag befedi a fekete görgőt.

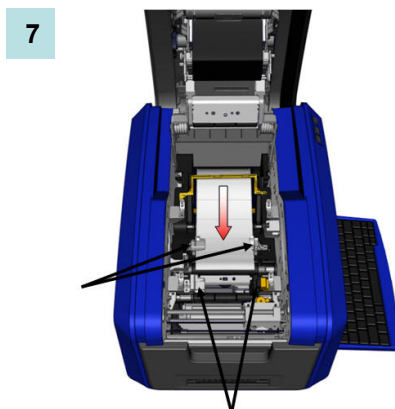
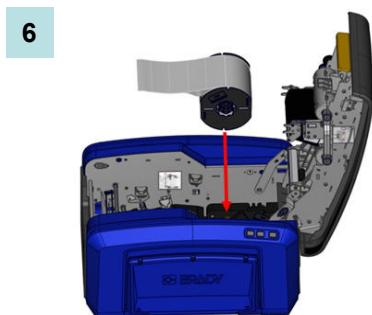

8. Szorítsa össze a szalagszabályzó kart és csúsztassa az anyagvezetőket addig, ameddig egyvonalba kerülnek a szalagbeosztás szélével.
9. Ha folyamatos anyaghordozót használ, engedje le a hordozóanyag korlátját.

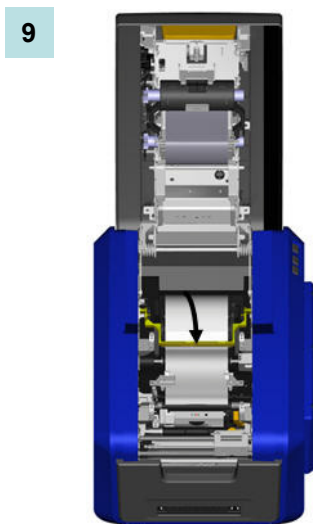
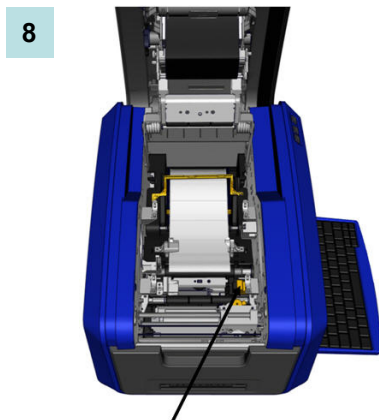

10. Zárja be a fedelet.

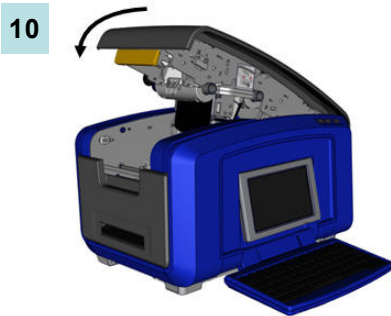

Bekapcsolás

A nyomtató be- vagy kikapcsolása:

1. Nyomja meg a nyomtató oldalán található be/ki kapcsológombot.



A kijelző be- vagy kikapcsolása:

2. Nyomja meg a **főkapcsoló**  gombot.

Kijelző

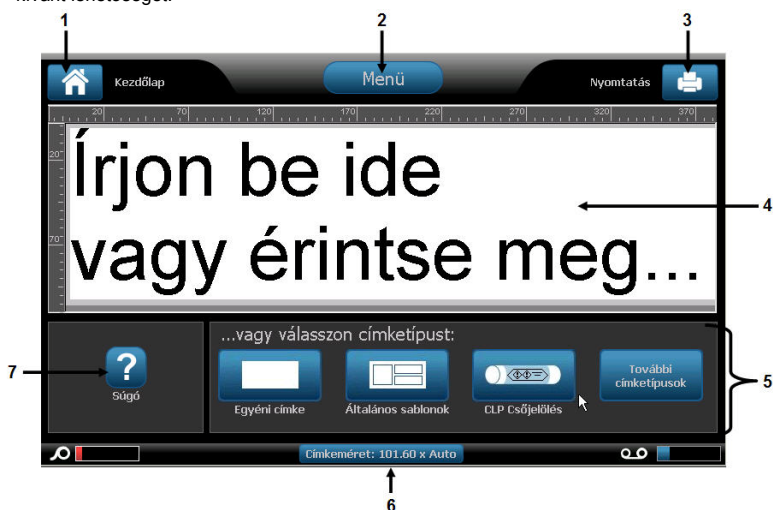
A BBP®35/37 nyomtató érintőképernyő technológiát használ. Az ujjával érintse meg a kijelzőn a kívánt lehetőséget.



Elem száma	Ikon	Leírás
1		Kezdőlap: Az alkalmazás bármely részéből visszajuttatja a <i>kezdőlap</i> -ra. Amikor a kezdőlapon van, a gomb ki van szürkítve.
2		Menü: A File (Fájl), Label (Címke) és System (Rendszer) lehetőségeket jeleníti meg.
3		Nyomtatás: A <i>Nyomtatás</i> párbeszédpanelt jeleníti meg az aktuális címke kinyomtatásához. Ha nincs semmi a szerkesztőablakban, a nyomtatógomb ki van szürkítve.
4	Szerkesztőablak	Szöveg vagy objektum megadását szolgáló terület. Ezen a területen gépelje be, érintse meg vagy válassza ki a megjelenítendő és szerkesztendő dokumentumokat. A szerkesztőablak megjeleníti a behelyezett hordozóanyag és a festékszalag színét és kijelzi a
5	Vezérlőpanel	A címkék és objektumok létrehozásához, szerkesztéséhez, illetve a velük végzett munkához kapcsolódó lehetőségek kiválasztásának elsődleges területe. Ez a panel a kiválasztott lehetőség függvényében változik. (A nyomtató minden funkciójára és jellemzőjére vonatkozó részletes utasításokat lásd a BBP®35/37 felhasználói kézikönyvében.)
6	Állapotmérő	Megjeleníti a címkék aktuális méretét, illetve a maradék hordozóanyag és festékszalag mennyiségét.
7	Eszközkiválasztás panel	A kiválasztott eszközhöz további lehetőséget nyújt. Az Eszközkiválasztás panel a kiválasztott objektumtól függően eltérő lehet.

Menük

A fő menügomb kijelzi az almenüket a különböző címke- és rendszerfunkciókhoz. Menü- és almenüpontok megjelenítése:

1. Érintse meg a **Menü** gombot, és megjelennek az almenük.
2. Az előugró listán érintse meg a kívánt almenüpontot.

A kiválasztott almenü ezután kijelzhet egy másik almenüt.

3. Folytassa az almenüpont megérintését, ameddig megjelenik egy párbeszédpanel.

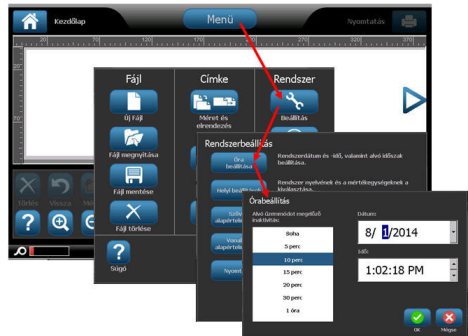

Menüpontok	Leírás
File (Fájl)	Új fájl megkezdése, fájl megnyitása, mentése vagy törlése.
Label (Címke)	Címke méretének és elrendezésének megváltoztatása, keret hozzáadása a címkehez vagy sablon kiválasztása.
System (Rendszer)	Órabeállítások konfigurálása, nyelv kiválasztása, szöveg, vonalkód és nyomtatási alapértelmezések beállítása Információ szerzése a nyomtatóról, betűtípusok és grafikák importálása a számítógépről USB flash meghajtó használatával. Firmware frissítések a számítógépen keresztül vagy az USB

24 | Címke nyomtatása

Szöveges címke létrehozása

Szöveg bevitelle

Amikor a nyomtatót első alkalommal kapcsolja be, a kezdőlap jelenik meg egy villogó függőleges sávval (kurzorral) és az „Írjon be ide vagy érintse meg...” üzenettel. A billentyűzet használatával kezdje beírni a szöveget a kurzor pozíciójánál. A megadott szöveg automatikusan átméretezésre kerül a címke kitöltéséhez.

Ha újabb sor szöveget kíván megadni, nyomja le az [ENTER] billentyűt.

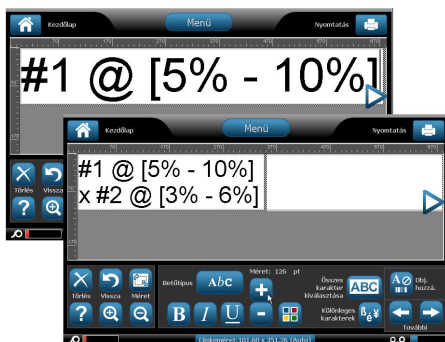

Szöveg szerkesztése

Szöveg szerkesztéséhez érintse meg a módosítandó szöveget, majd érintsen meg egy lehetőséget a Tools (Eszközök) vagy Text (Szöveg) vezérlőpulton.

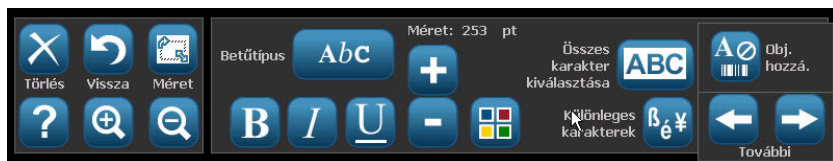

Címke nyomtatása

Címke nyomtatása:

1. Érintse meg a Print (Nyomatás)



2. Érintse meg a Start Print (Nyomatás indítása)  gombot.

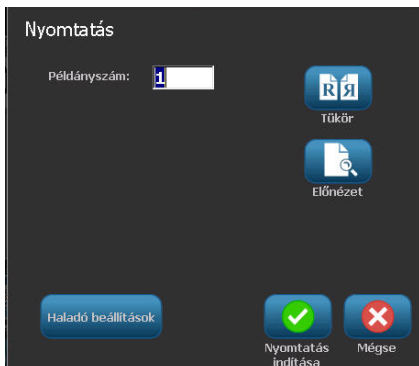

Vybalenie tlačiarne

Súčasťou štandardného balenia tlačiarne štítkov BBP[®]35/37 sú tieto položky:

- Tlačiareň štítkov BBP[®]35/37
- Disk CD s dokumentáciou vrátane elektronickej príručky pre rýchly štart, elektronickej používateľskej príručky a prepojení na internete
- Napájací kábel
- Kábel USB typu B
- Príručka pre rýchly štart
- Čistiaca súprava

Registrácia tlačiarne

Zaregistrujte si tlačiareň online na adrese www.bradycorp.com/register a získajte bezplatnú podporu a aktualizácie produktu. (Odkazy na technickú podporu nájdete na zadnej strane tejto príručky.)

Softvér Brady Workstation

Vytvorte si štítky na počítači pomocou softvéru Brady Workstation. Softvér Brady Workstation poskytuje aplikácie, ktoré disponujú predpismi a normami, vám pomôže vytvoriť značky a štítky, aby ste mohli udržiavať svoje zariadenie v bezpečnom a vyhovujúcom stave. Prevezmite si softvér Brady Workstation bezplatne ešte dnes na lokalite Workstation.BradyID.com.

Vonkajší pohľad

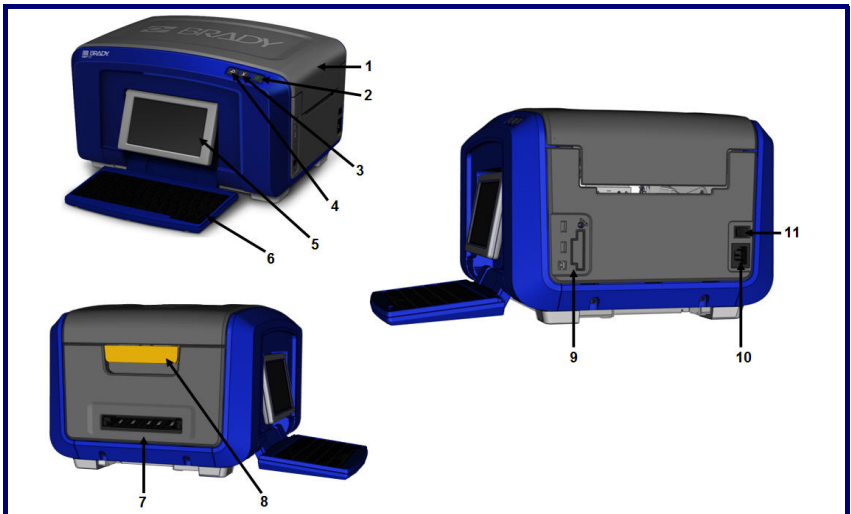

- | | |
|---|---|
| <ul style="list-style-type: none"> 1 Kryt 2 Vypínač (zelený) 3 Tlačidlo orezávania média 4 Tlačidlo posunu média 5 Dotyková obrazovka (vyklápa sa) 6 Klávesnica (sklápa sa) | <ul style="list-style-type: none"> 7 Výstupná plocha štítkov 8 Západka uvoľnenia krytu 9 Port USB, rozširovací port a sieťová karta Brady 10 Pripojenie napájacieho kábla 11 Vypínač |
|---|---|

Nastavenie tlačiarne

Zapojenie napájania

Pred zapojením napájania sa musia odstrániť všetky prvky ochrany používané pri preprave nachádzajúce sa okolo tlačovej hlavy a vo vnútri krytu puzdra.

1. Zapojte napájací kábel do portu na pripojenie napájacieho kábla na pravej strane tlačiarne, potom zapojte druhý koniec kábla do elektrickej zásuvky.
2. Otočte vypínačom do polohy ON (ZAP.).



Zakladanie farbiacej pásky

Postup založenia farbiacej pásky a média na tvorbu štítkov (pásky) je znázornený na obrázkoch na vnútornej strane krytu.

1. Otvorte kryt vyťahnutím žltej západky na spodnej strane.

UPOZORNENIE

Kryt sa vyskočením rýchlo otvorí. Na uľahčenie otvárania položte pri uvoľňovaní západky ruku na kryt.

2. Umiestnite exponovanú farbiacu pásku, ktorej uško sa nachádza navrchu otočené smerom von, nad tlačovú hlavu, potom tlačte kazetu dopredu, kým nezapadne na svoje miesto.

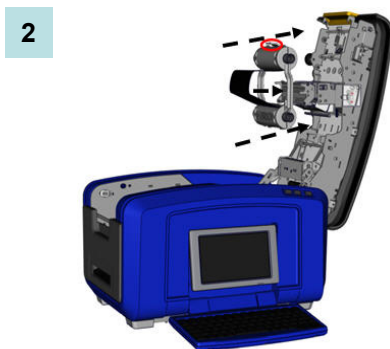
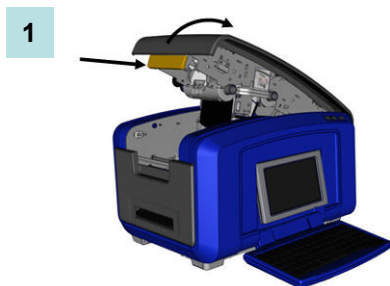

- Otočte otočným gombíkom farbiacej pásky tak, aby sa páska utiahla nad tlačovú hlavou.

3

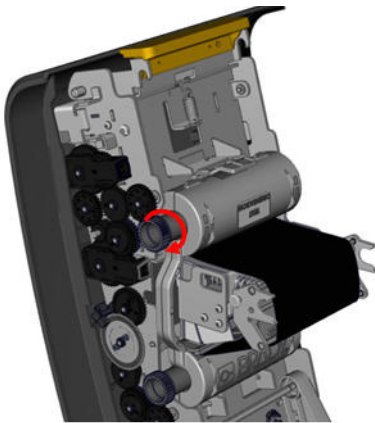

Zakladanie média (pásky)

- Otočte rameno gumovej stierky smerom hore, von z priestoru na pásku.
- Uchopte cievku pásky tak, aby vychádzala z hornej časti cievky a dotykovej bunky na ľavej strane.

4

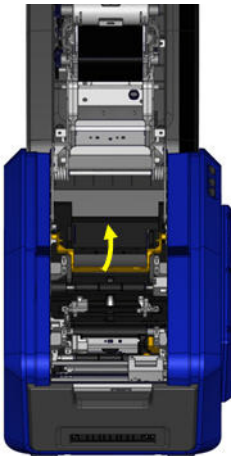

5



28 | Nastavenie tlačiarne

- Spustíte cievku pásky do priestoru na pásku, pričom dotykovú bunku zarovnáte so snímačom dotykovej bunky.
- Veďte pásku na tlač štítkov pod a cez vodiče média, až kým nezakryje čierny valček.

6

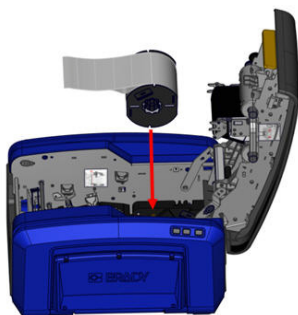

7

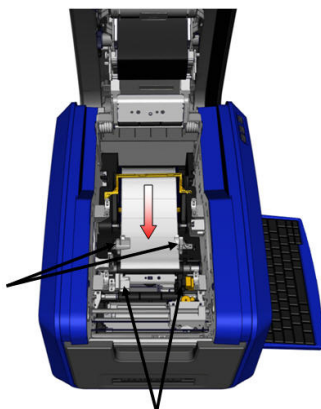

- Zatlačte nastavovaciu páčku pásky a zasuňte vodiče média tak, aby sa zarovnali s okrajmi podložky pásky.
- Pokiaľ používate kontinuálne médium, znížte lištu na médium.

8

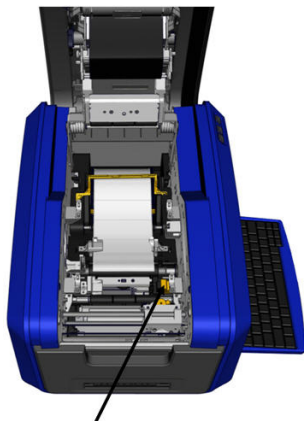

9

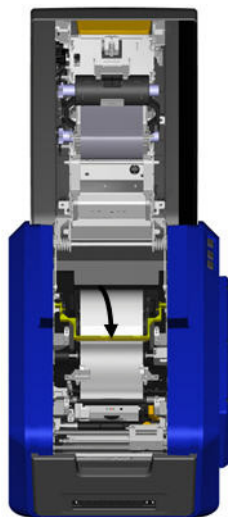

10. Zatvorte kryt.

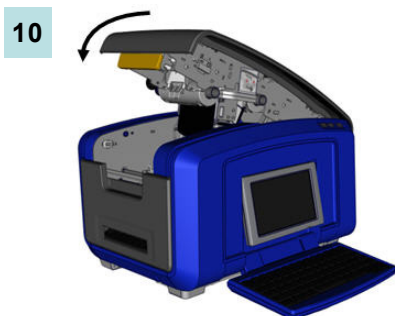

Zapnutie

Zapnutie alebo vypnutie tlačiarne:

1. Stlačte vypínač na bočnej strane tlačiarne.

Zapnutie alebo vypnutie displeja:

2. Stlačte tlačidlo **Napájanie**  .

Displej

Tlačiareň BBP®35/37 využíva technológiu dotykovej obrazovky. Prstom sa dotknite požadovanej voľby na displeji.



Položka č.	Ikona	Opis
1		Domov: Vráťte sa na stránku <i>Domov</i> z akéhokoľvek miesta v aplikácii. Keď sa nachádzate na domovskej stránke, tlačidlo je sfarbené na sivo.
2		Ponuka: Zobrazí možnosti súboru, štítka a systému.
3		Tlač: Zobrazí dialógové okno <i>Tlač</i> na vytlačenie aktuálneho štítka. Ak sa v časti Editor nič nenachádza, tlačidlo tlačie je sfarbené na sivo.
4	Editor	Oblasť zadania textu alebo objektu. Zadajte objekty, ktoré chcete zobrazit' a upraviť v tejto oblasti, alebo sa ich dotknite, prípadne ich vyberte. Pomocou časti Editor sa zobrazí farba založeného média a farbivej pásy a zobrazia sa pravítka označujúce dĺžku a šírku štítka.
5	Ovládací panel	Primárna oblasť na výber možností na vytvorenie, upravovanie a prácu so štítkami a objektmi. Panel sa mení v závislosti od toho, aká možnosť sa vyberie. (Kompletné pokyny týkajúce sa všetkých funkcií a vlastností tlačiarne nájdete v používateľskej príručke tlačiarne BBP®35/37.)
6	Stavový riadok	Zobrazuje aktuálnu veľkosť štítka a indikátory zostávajúceho množstva média a farbivej pásy.
7	Panel nástrojov	Poskytuje ďalšie možnosti pre vybraný konkrétny nástroj. Panel nástrojov sa mení v závislosti od vybraného objektu.

Ponuky

Pomocou hlavného tlačidla ponuky sa zobrazí zoznam podponúk rôznych funkcií tvorby štítkov alebo systému. Zobrazenie možností ponuky alebo podponuky:

1. Stlačte tlačidlo **Ponuka** a zobrazia sa podponuky.
2. V rozbaľovacom zozname ťuknite na požadovanú možnosť podponuky.

Pomocou vybranej podponuky je možné zobraziť ďalšiu podponuku.

3. Podržte stlačenú možnosť podponuky, až kým sa nezobrazí dialógové okno.



Možnosť ponuky	Opis
Súbor	Spustí sa nový súbor, otvorí sa, uloží alebo sa vymaže.
Štítok	Nastaví sa veľkosť a orientácia štítku, pridá sa rám okolo štítku a vyberie sa šablóna.
Systém	Upravujú sa nastavenia hodín, vyberá sa jazyk, zostavuje sa text, čiarový kód a upravujú sa predvolené hodnoty tlačie. Získajte informácie o svojej tlačiarňi, importujte si fonty a grafiku z počítača pomocou disku USB flash. Umožňuje získanie aktualizácií firmvéru cez počítač alebo disk USB flash.

Vytvorenie textového štítka

Zadanie textu

Pri prvom zapnutí tlačiarne sa vám zobrazí domovská stránka s blikajúcou zvislou čiarou (kurzor) a správou „Sem zadajte alebo ťuknite...“ Na pozícii kurzora začnite pomocou klávesnice zadávať text. Zadaný text sa automaticky preformátuje, aby sa zmestil na štítok.

Ak chcete ďalší riadok textu, stlačte tlačidlo [ENTER] na klávesnici.

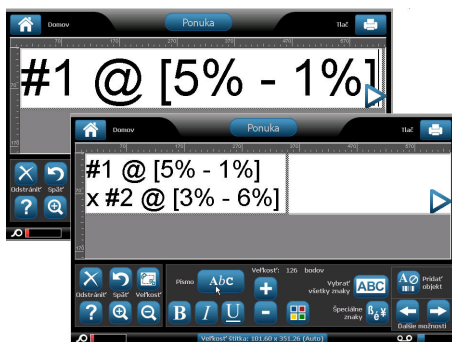

Úprava textu

Na vykonanie úpravy ťuknite na text, ktorý chcete zmeniť. Potom ťuknite na akúkoľvek možnosť v položke Tools (Nástroje) alebo na ovládacom paneli pre text.

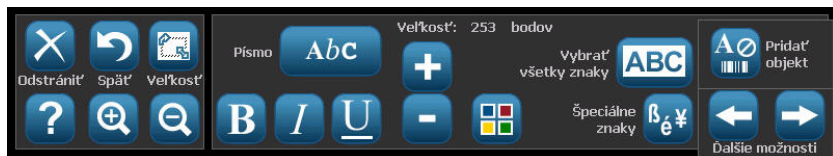

Tlač štítka

Pre vytlačenie štítku:

1. Stlačte tlačidlo Tlačiť 

2. Stlačte tlačidlo Spustiť tlač 

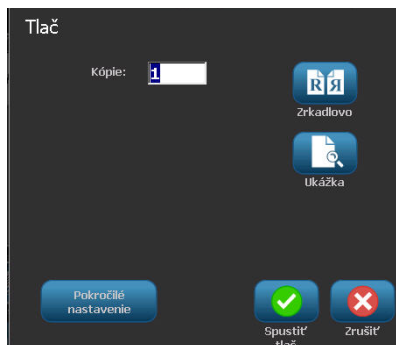

Vzemite svoj tiskalnik iz embalaže

V standardni komplet tiskalnika BBP®35/37 so vključeni naslednji elementi:

- BBP®35/37 Tiskalnik za nalepke
- Zgoščenka z dokumentacijo vključuje elektronski Priročnik za uporabo, Uporabniški priročnik in povezave na splet.
- Napajalni kabel
- Kabel USB tipa B
- Vodnik za hitri začetek
- Čistilni komplet

Registrirajte svoj tiskalnik

Registrirajte svoj tiskalnik na spletu pri www.bradycorp.com/register in prejmite brezplačno podporo in posodobitve. (Napotke glede tehnične podpore najdete na zadnji platnici tega vodnika).

Aplikacija Brady Workstation

Ustvarite nalepke z vašim osebnim računalnikom s pomočjo aplikacije Brady Workstation. S pomočjo aplikacij, ki so vgrajene z upoštevanjem vseh predpisov in standardov, vam aplikacija Brady Workstation pomaga ustvariti oznake in nalepke tako, da vaš pripomoček ostane varen in skladen. Že danes si brezplačno naložite aplikacijo Brady Workstation s strani Workstation.BradyID.com.

Zunanji videz

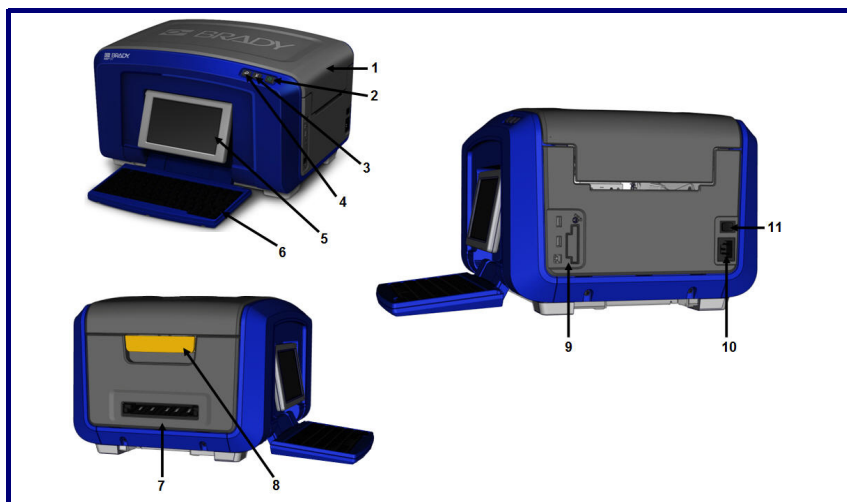

- | | |
|--|--|
| <ul style="list-style-type: none"> 1 Pokrov 2 Tipka za vklop (zelena) 3 Gumb za rezanje medija 4 Gumb za vstavljanje medija 5 Zaslon na dotik (prikazni) 6 Tipkovnica (na odpiranje) | <ul style="list-style-type: none"> 7 Izhod za nalepke 8 Ročka za sprostitvev pokrova 9 USB, razširitvena vrata in omrežna kartica Brady 10 Povezava za napajalni kabel 11 Stikalo za vklop/izklop |
|--|--|

34 | Priprava vašega tiskalnika

Priprava vašega tiskalnika

Priključitev na napajanje

Pred priključitvijo na napajanje se prepričajte, da ste odstranili vso zaščitno embalažo okoli tiskalne glave in pod pokrovom tiskalnika.

1. Vtaknite napajalni kabel v vhod za povezavo za napajalni kabel na desni strani tiskalnika, nato vtaknite drugi konec kabla v izhod za izmenični tok.
2. Stikalo obrnite na VKLOP.



Namestitev traku

Slika na notranji strani pokrova prikazuje namestitev traku in medija z nalepkami (trak).

1. Odprite pokrov tako, da potegnete rumeno ročko.

POZOR

Pokrov se hitro odpre. Da bi ublažili odpiranje, položite roko na pokrov, ko sprostite ročko.

2. Na vrhu je jeziček za kartušo, ki gleda navzven. Namestite trak čez tiskalno glavo, nato kartušo potiskajte naprej, dokler ne skoči na svoj položaj.

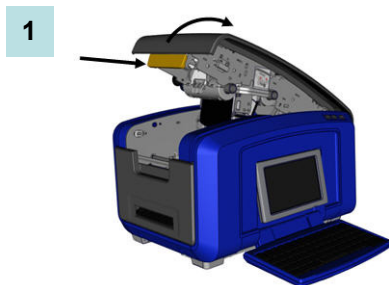

3. Obrnite gumb za navijanje traku, da bi ga pričvrstili na tiskalno glavo.

3

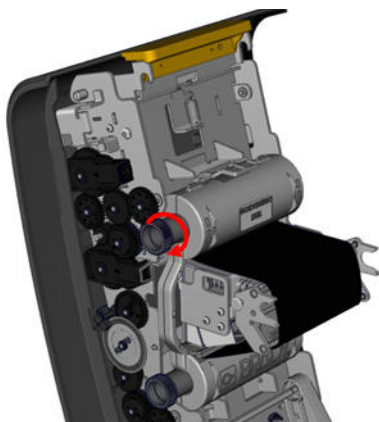

Vstavljanje medija (trak)

4. Dvignite držalo medija s prostora za namestitev traku.
5. Primite zvitek z nalepkami tako, da trak prihaja z vrha zvitka in s celice za dotik na levi strani.

4

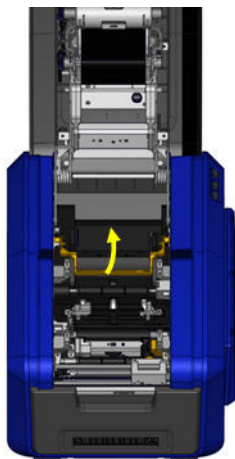

5



36 | Priprava vašega tiskalnika

6. Vstavite trak z nalepkami v prostor za namestitev traku tako, da je celica poravnana z bralnikom.
7. Potegnite trak z nalepkami pod in skozi vodila medija tako, da trak prekrije črni valjček.

6

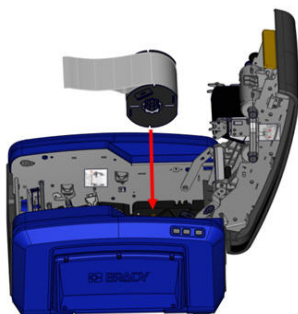

7

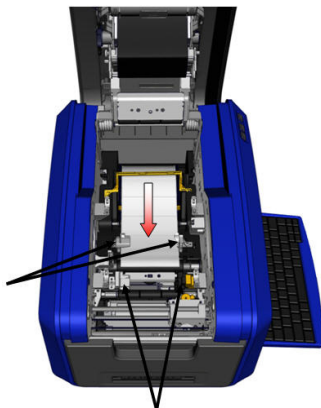

8. Pritisnite vzvod za nastavev traku in porivajte vodila medija, dokler niso poravnana z robovi vodila za trak.
9. Če uporabljate neskončni medij, spustite držalo medija.

8

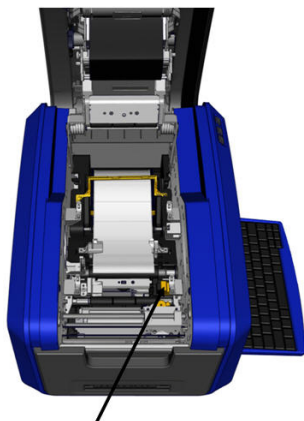

9

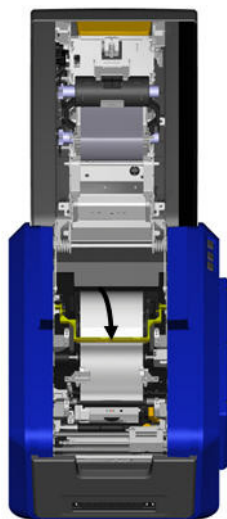

10. Zaprite pokrov.

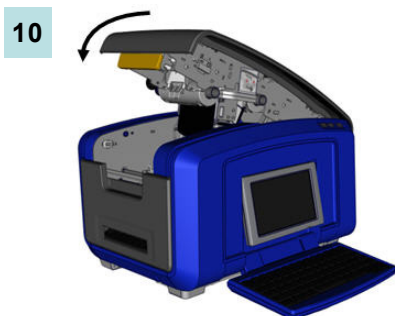

Vklop

Za vklop oz. izklop tiskalnika:

1. Pritisnite stikalo za vklop/izklop na stranici tiskalnika.



Za vklop oz. izklop zaslona:

2. Pritisnite **Vklop**  .

Prikazani zaslon

Tiskalnik BBP®35/37 uporablja tehnologijo zaslona na dotik. S prstom se dotaknite želene možnosti na prikazanem zaslonu.



Št. elementa	Ikona	Opis
1		Domov: Vrne vas na <i>domačo stran</i> od koderkoli v programu. Ko ste na domači strani, je gumb osenčen.
2		Meni: Prikaže možnosti Datoteka, Nalepka in Sistem.
3		Natisni: Prikaže pogovorno okno <i>Natisni</i> za tiskanje trenutne nalepke. Če v Urejevalniku ni ničesar, je gumb za tiskanje osenčen.
4	Urejevalnik	Prostor za vnos besedila ali predmeta. Vtipkajte, dotaknite se ali izberite predmete, ki jih želite prikazati in urediti v tem področju. Urejevalnik prav tako prikaže barvo vložene medija in traku ter ravnili, ki prikazujeta dolžino in širino nalepke.
5	Nadzorna plošča	Primarno področje za izbor vseh možnosti za ustvarjanje, urejanje in delo z nalepkami in predmeti. Plošča se spremeni glede na to, kakšna možnost je izbrana. (Za celotna navodila za uporabo vseh funkcij in zmožnosti tiskalnika glej uporabniški priročnik za tiskalnik BBP®35/37.)
6	Vrstica stanja	Prikazuje velikost trenutne nalepke in indikatorja za preostalo količino medija in traku.
7	Plošča Orodja	Ponudi dodatne možnosti za določena posebna orodja. Plošča Orodja se spreminja glede na izbrani predmet.

Meniji

Glavni gumb za meni prikaže seznam podmenijev za različne nalepke ali sistemske funkcije. Za prikaz možnosti na meniju ali podmeniju:

1. Dotaknite se **Meni**, če želite prikazati podmenije.
2. Na dvižnem seznamu se dotaknite želene možnosti na podmeniju.

Izbrani podmeni v zameno lahko prikaže drugi podmeni.

3. Dotikajte se možnosti podmeni, dokler se ne prikaže pogovorno okno.

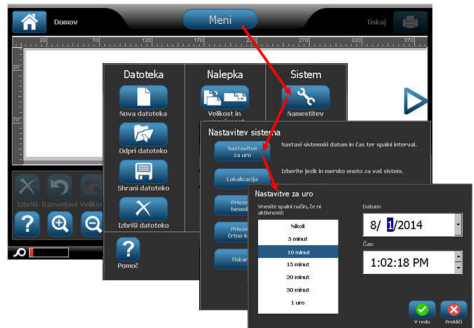

Izbira možnosti	Opis
Datoteka	Začnite z novo datoteko, odprite, shranite ali izbrišite datoteko.
Nalepka	Spremenite velikost in lego, dodajte okvir okrog nalepke in izberite predlogo.
Sistem	Konfigurirajte nastavitve ure, izberite jezik, vstavite besedilo, črtno kodo in privzete lastnosti tiskanja. Prikaže vam podatke o vašem tiskalniku, uvozi različne vrste pisav in grafik iz računalnika s pomočjo USB-ključka. Zagotavlja nadgradnjo strojne programske opreme prek računalnika ali USB-ključka.

Ustvarite nalepko z besedilom

Vnos besedila

Ko prižgete tiskalnik, se vam prikažeta domača stran z utripajočo navpično črto (kazalcem) in s sporočilom: „Vtipkajte ali se dotaknite tukaj...“ S pomočjo tipkovnice začnete vnašati besedilo na položaju kazalca. Vnesenemu besedilu se samodejno spremeni velikost, da zapolni nalepko.

Če želite dodatno vrstico besedila, pritisnite tipko [ENTER] na tipkovnici.

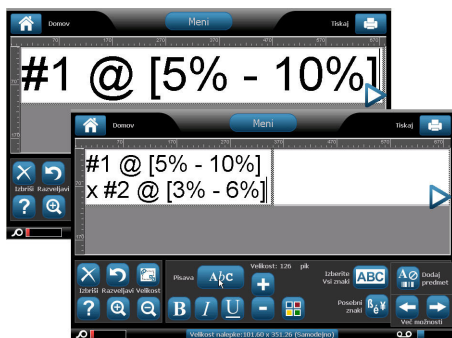

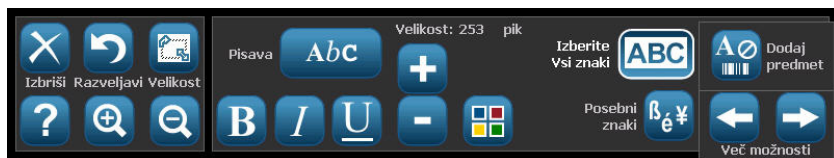

Uredi besedilo

Za urejanje besedila se dotaknite besedila, ki ga želite spremeniti, nato se dotaknite katerekoli možnosti v Orodja ali na Nadzorni plošči za besedilo.



Tiskanje nalepke

Za tiskanje nalepke:

1. Dotaknite se gumba Natisni 
2. Dotaknite se gumba Začni tiskati 

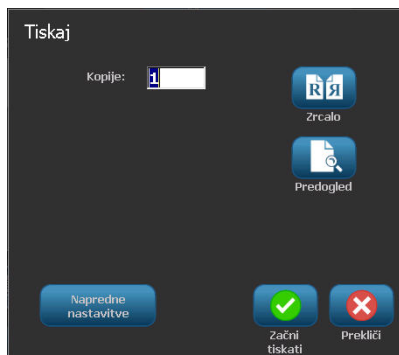

Raspakiranje pisača

Sljedeće stavke uključene su u standardno BBP[®]35/37 pakiranje pisača:

- Pisač za naljepnice BBP[®]35/37
- CD s dokumentacijom i elektroničkim Kratkim korisničkim vodičem, Korisničkim priručnikom i web-poveznicama
- Kabel za napajanje
- USB kabel tipa B
- Kratki korisnički vodič
- Komplet za čišćenje

Registriranje pisača

Registrirajte svoj pisač mrežno na www.bradycorp.com/register i kako biste dobili besplatnu podršku i ažuriranja proizvoda! (Pogledajte stražnju koru ovog vodiča kako biste saznali informacije o tehničkoj podršci.)

Brady Workstation

Izradite naljepnice na svom računalu pomoću softvera Brady Workstation. Stavljujući na raspolaganje aplikacije sa značajkama ugrađenih propisa i standarda, softver Brady Workstation pomaže vam u izradi oznaka i naljepnica koje čuvaju sigurnost i omogućavaju usklađenost u radu vaših objekata. Besplatno preuzmite softver Brady Workstation danas na Workstation.BradyID.com.

Pogled izvana

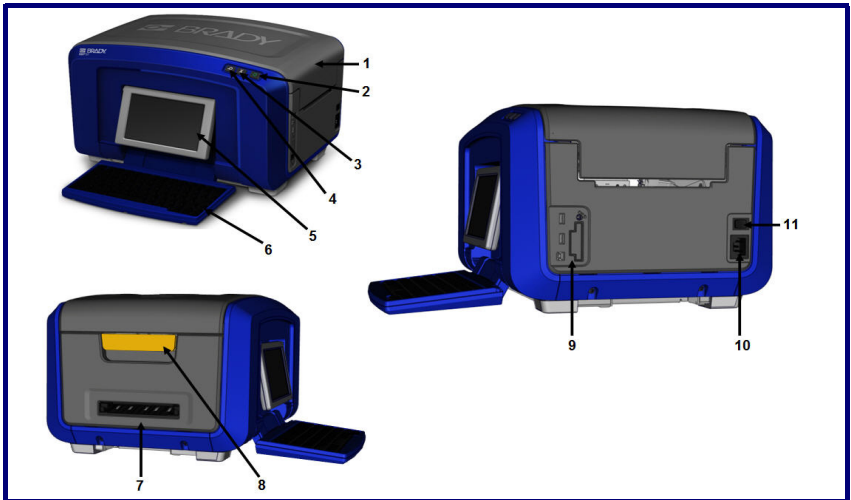

- | |
|--|
| <ul style="list-style-type: none"> 1 Poklopac 2 Gumb za napajanje (zeleni) 3 Gumb za rezanje medija 4 Gumb za uvlačenje medija 5 Dodirni zaslon (može se okretati) 6 Tipkovnica (zaklapa se prema dolje) |
|--|

- | |
|--|
| <ul style="list-style-type: none"> 7 Otvor za izlaz naljepnice 8 Zasun za otvaranje poklopca 9 Utori za USB, proširenje i Brady mrežnu karticu 10 Priključak za kabel za napajanje 11 Sklopka za Uključivanje/isključivanje |
|--|

Postavljanje pisača

Priključivanje na napajanje

Prije priključivanja na napajanje uklonite svu transportnu zaštitu sa i oko glave pisača te unutar poklopca kućišta.

1. Uključite kabel za napajanje u utor za priključivanje kabela za napajanje na desnoj strani pisača, a zatim uključite drugi kraj kabela u utičnicu izmjenične struje.
2. Pritisnite sklopku za uključivanje u položaj UKLJUČENO.



Instaliranje vrpce

Ilustracije na unutrašnjoj strani poklopca prikazuju način instaliranja vrpce i medija za naljepnice (trake).

1. Otvorite poklopac povlačeći donji dio žutog zasuna.

OPREZ

Poklopac će brzo iskočiti. Kako biste lakše otvorili poklopac, držite ruku na njemu prilikom otpuštanja zasuna.

2. S umetkom sa spremnikom na gornjoj strani, okrenutom prema van, namjestite otvorenu vrpcu preko glave pisača, a zatim gurnite spremnik prema naprijed dok se ne uglati.

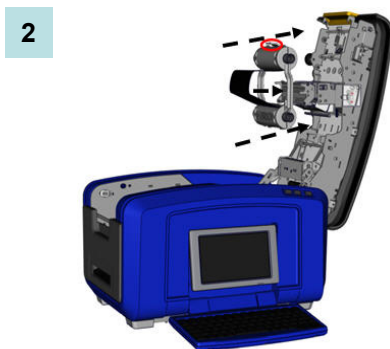
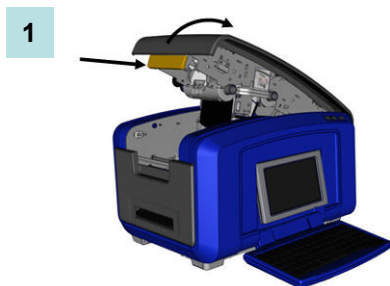

3. Zakrenite gumb vretena vrpce kako biste je pritegnuli preko glave pisača.

3

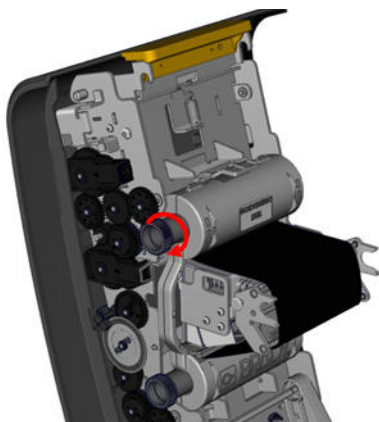

Instaliranje medija (trake)

4. Zakrenite polugu klizača medija prema gore tako da izađe iz utora za traku.
5. Uхватite rolu s trakom s odvrnutim krajem trake i dodirnom čelijom na lijevoj strani.

4

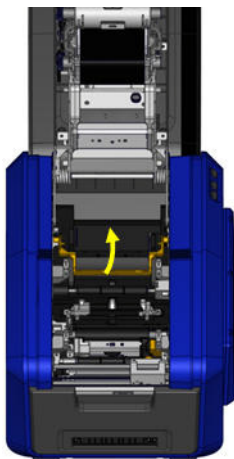

5



44 | Postavljanje pisača

6. Ispustite rolju s trakom u utor za traku, poravnavajući dodirnu čeliju s čitačem dodirne čelije.
7. Namotajte traku s naljepnicama ispod i kroz vodilice za medij, dok traka ne pokrije crni valjak.

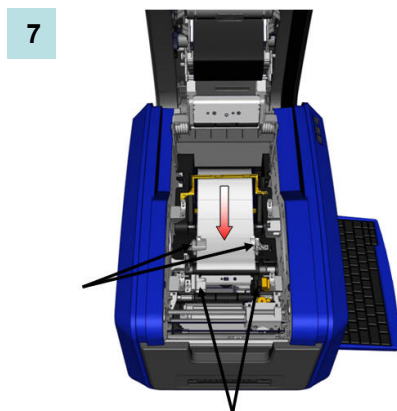
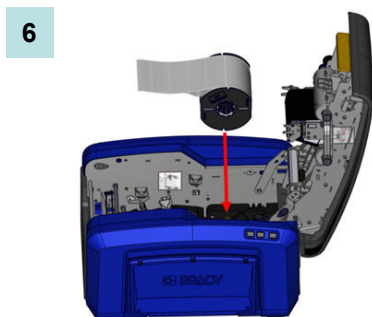

8. Stisnite polugu za prilagođavanje trake i gurnite vodilice za medij tako da klize dok se ne poravnaju s rubovima obloge trake.
9. Ako koristite neprekidni medij, spustite polugu medija.

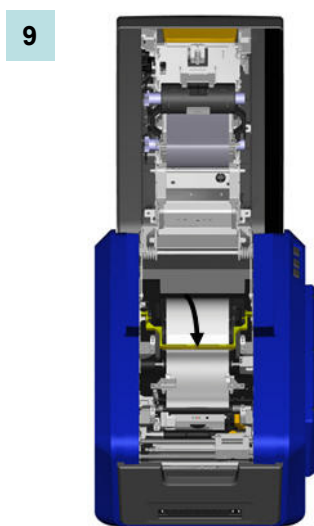
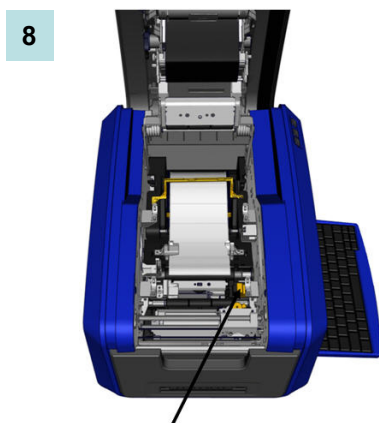

10. Zatvorite poklopac.

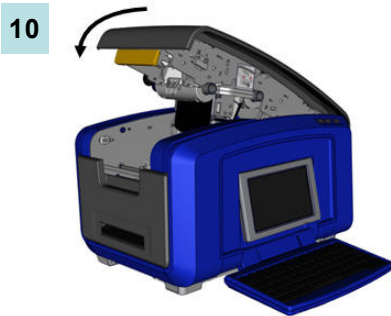

Uključivanje

Kako biste uključili ili isključili pisač:

1. Pritisnite sklopku za uključivanje/isključivanje na bočnoj strani pisača.



Kako biste uključili ili isključili zaslon:

2. Pritisnite gumb za **Uključivanje**  .

Prikaz na zaslonu

Pisač BBP®35/37 koristi tehnologiju dodirnog zaslona. Prstom dodirnite željenu opciju na zaslonu.



Broj stavke	Ikona	Opis
1		Početni zaslon: Vraća vas na <i>Početnu</i> stranicu s bilo kojeg mjesta u aplikaciji. Kada se nalazite na Početnoj stranici, gumb je zasivljen.
2		Izbornik: Prikazuje opcije File, Label, System (Datoteka, Naljepnica, Sustav).
3		Ispis: Prikazuje dijaloški okvir <i>Ispis</i> za ispisivanje trenutne naljepnice. Ako se ništa ne nalazi u Uređivaču, gumb za ispis je zasivljen.
4	Uređivač	Područje za unos teksta ili objekta. Upišite, dodirnite ili odaberite objekte koje želite prikazati ili urediti u ovom području. U Uređivaču se također prikazuje boja instaliranog medija i vrpce te ravnala koja pokazuju duljinu i širinu naljepnice.
5	Upravljačka ploča	Osnovno područje odabiranja opcija za izradu, uređivanje i rad s naljepnicama i objektima. Ploča se mijenja ovisno o odabranoj opciji. (Pogledajte korisnički priručnik za pisač BBP®35/37 kako biste dobili kompletne upute za sve funkcije i značajke pisača.)
6	Statusna traka	Prikazuje veličinu trenutne naljepnice i indikatore preostale količine medija i vrpce.
7	Ploča s alatima	Omogućava dodatne opcije za pojedine odabrane alate. Ploča s alatima mijenja se ovisno o odabranom objektu.

Izbornici

Gumb Glavni izbornik prikazuje popis podizbornika za različite naljepnice ili funkcije sustava. Kako bi se prikazale opcije izbornika ili podizbornika:

1. Dodirnite **Izbornik** kako bi se prikazali podizbornici.
2. Na skočnom popisu dodirnite željenu opciju podizbornika.

Odabrani podizbornik može također prikazati i drugi podizbornik.

3. Nastavite dodirivati opciju podizbornika dok se ne prikaže dijaloški okvir.



Opcija izbornika	Opis
Datoteka	Izrada novih, otvaranje, spremanje ili brisanje datoteka.
Naljepnica	Postavljanje veličine i orijentacije naljepnice, postavljanje okvira naljepnice te odabiranje predloška.
Sustav	Konfiguriranje postavki sata, odabiranje jezika, postavljanje zadanih vrijednosti teksta, barkoda i ispisa. Sadrži informacije o pisaču, uvozu fontova i grafike s računala pomoću USB izbrisivog memorijskog štapića. Omogućava nadogradnju upravljačkog programa preko računala ili USB

Izrada naljepnice s tekстом

Unos teksta

Kada prvi put uključite pisač, prikazat će se Početna stranica s trepćućom okomitom crtom (pokazivačem) i poruka "Upišite ili dodirnite ovdje..." Pomoću tipkovnice započnete s unosom teksta na mjestu pokazivača. Veličina unesenog teksta automatski će se prilagoditi kako bi stao na naljepnicu.

Ako želite dodatni redak teksta, pritisnite na tipkovnici tipku [ENTER].

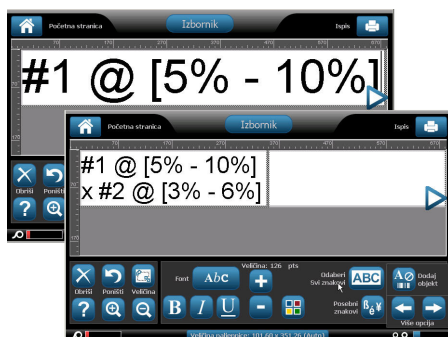

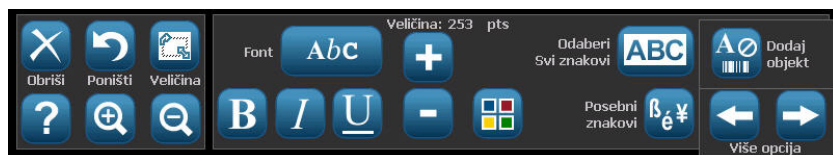

Uređivanje teksta

Kako biste uredili tekst, dodirnite tekst kojeg želite promijeniti, a zatim dodirnite neku od opcija u odjeljku Alati ili na upravljačkoj ploči teksta.



Ispis naljepnice

Kako biste ispisali naljepnicu:

1. Dodirnite Print (Ispis) 
2. Dodirnite Start Print (Započni ispis) 

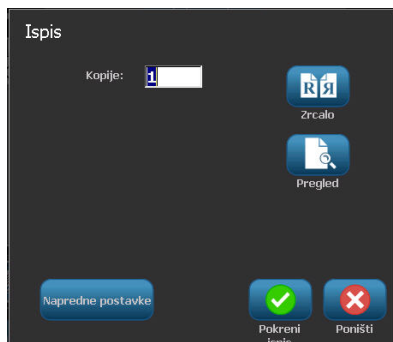

Unpack Your Printer

The following items are included in the standard BBP[®]35/37 package:

- BBP[®]35/37 Label Printer
- Documentation CD including electronic Quick Start Guide, User's Manual, and web links
- Power Cord
- USB Type B Cable
- Quick Start Guide
- Cleaning Kit

Register Your Printer

Register your printer on-line at www.bradycorp.com/register and receive free product support and updates. (Refer to the back cover of this guide for technical support references.)

Brady Workstation

Create labels with your PC using Brady Workstation. Providing apps that feature built in regulations and standards, Brady Workstation helps you create signs and labels to keep your facility safe and compliant. Download Brady Workstation for free today at Workstation.BradyID.com.

External View

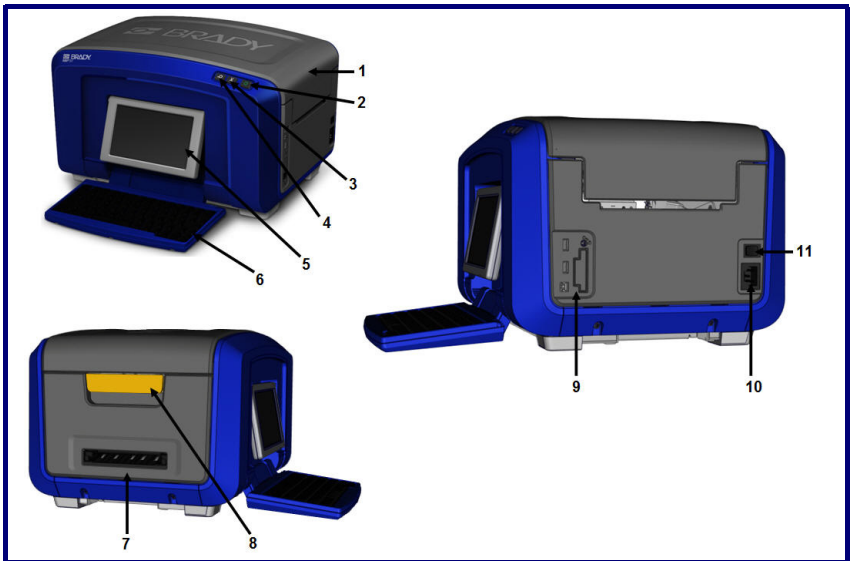

- | | |
|---|--------------------------|
| 1 | Cover |
| 2 | Power button (green) |
| 3 | Cut media button |
| 4 | Feed media button |
| 5 | Touch screen (flips out) |
| 6 | Keyboard (flips down) |

- | | |
|----|---|
| 7 | Label exit chute |
| 8 | Cover release latch |
| 9 | USB, Expansion Ports and Brady Network Card |
| 10 | Power cord connection |
| 11 | On/off switch |

50 | Setting Up the Printer

Setting Up the Printer

Connecting Power

Before connecting power, be sure to remove any transportation protection from around the printhead and inside the enclosure cover.

1. Plug the power cord into the power cord connection port on the right side of the printer, then plug the other end of the cord into an AC power outlet.
2. Turn the power switch to ON.



Installing Ribbon

Illustrations on the inside of the cover show how to install the ribbon and label media (tape).

1. Open the cover by pulling up on the bottom of the yellow latch.

CAUTION

The cover pops open quickly. To ease the opening, place a hand on the cover as you release the latch.

2. With the cartridge tab on top, facing outward, place the exposed ribbon over the print head, then push the cartridge forward until it snaps into place.

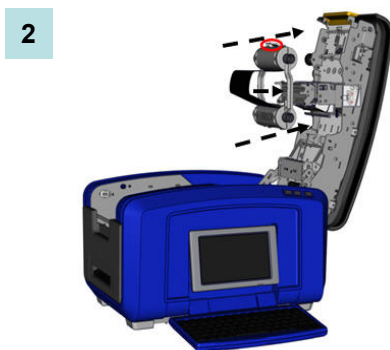
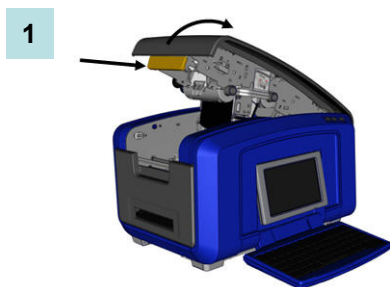

3. Turn the ribbon spindle knob to tighten the ribbon over the printhead.

3

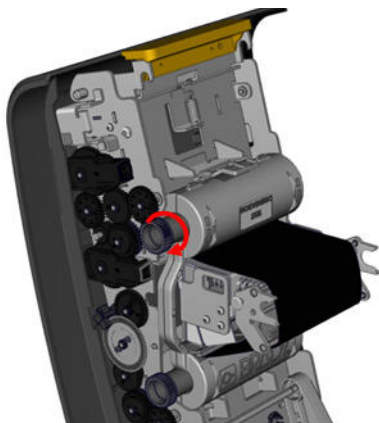

Installing Media (Tape)

4. Swing the media wiper bar up, out of the tape well.
5. Grasp the tape roll with the tape coming off the top of the roll and the touch cell on the left.

4

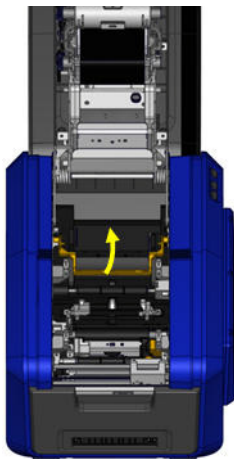

5



52 | Setting Up the Printer

- Drop the tape roll into the tape well, lining up the touch cell with the touch cell reader.
- Thread the label tape under and through the media guides, until the tape covers the black roller.

6

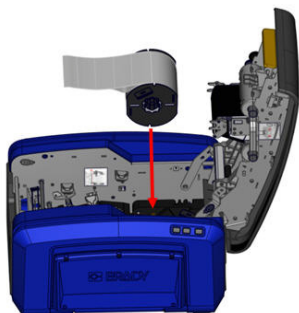

7

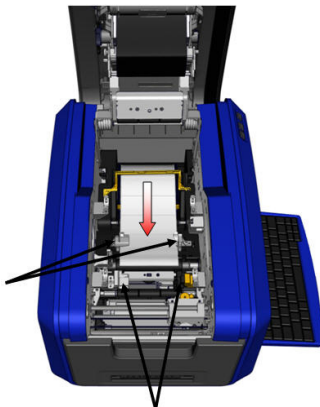

- Pinch the tape adjustment lever and slide the media guides until they are lined up with the edges of the tape liner.
- If using continuous media, lower the media bar.

8

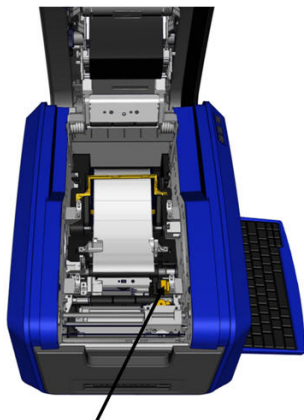

9

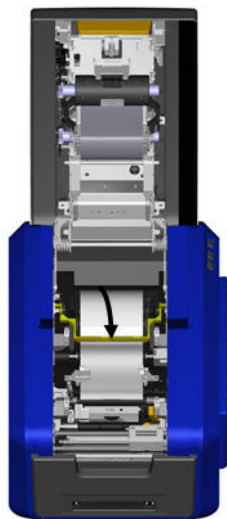

10. Close the cover.

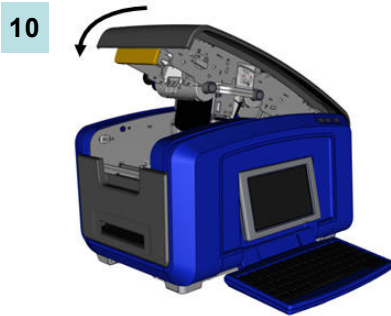

Power On

To turn the printer on or off:

1. Press the on/off switch on the side of the printer.

To turn the display on or off:

2. Press **Power**  .

Display Screen

The BBP[®]35/37 printer uses touch screen technology. Using your finger, touch the desired option on the display screen.

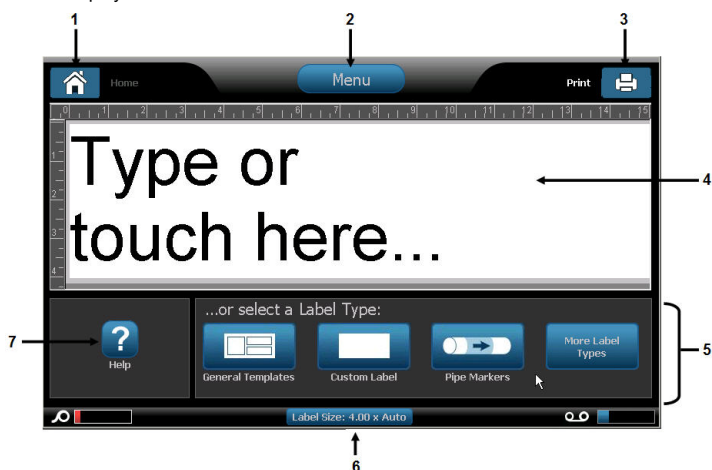

Item #	Icon	Description
1		Home: Returns you to the <i>Home</i> page from anywhere in the application. When you are on the Home page, the button is grayed out.
2		Menu: Displays File, Label and System options.
3		Print: Displays the <i>Print</i> dialog box for printing the current label. If there is nothing in the Editor, the print button is grayed out.
4	Editor	Text or object entry area. Type, touch or select objects to display and edit in this area. The Editor also shows the color of the installed media and ribbon and displays rulers indicating the length and width of the label.
5	Control Panel	Primary area for selecting options for creating, editing and working with labels and objects. The panel changes depending on what option is selected. (Refer to the BBP [®] 35/37 user guide for complete instructions on all printer functions and features.)
6	Status Bar	Shows the current label size and indicators for the amount of media and ribbon remaining.
7	Tools Panel	Provides additional options for the specific tool selected. The Tools panel changes according to the object selected.

Menus

The main Menu button displays a list of sub-menus for different label or system functions. To display menu or sub-menu options:

1. Touch **Menu** to display the sub-menus.
2. In the pop-up list, touch the desired sub-menu option.

The selected sub-menu, in turn, can display another sub-menu.

3. Keep touching a sub-menu option until a dialog box displays.

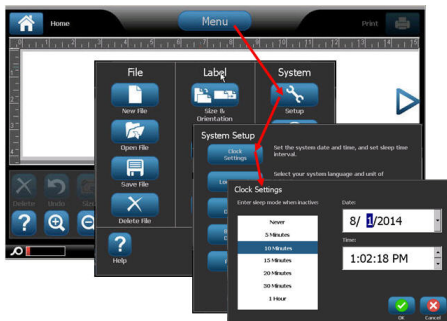

Menu Option	Description
File	Start a new file, open, save or delete a file.
Label	Set the size and orientation of the label, place a frame around the label, and select a template.
System	Configure clock settings, pick a language, set text, barcode, and printing defaults. Get information about your printer, import fonts and graphics from a PC through the use of an USB flash drive. Provides firmware upgrades through the PC or a USB flash drive. Also provides diagnostics for the printer.

Create a Text Label

Entering Text

When the printer is first turned on, you are presented with the Home page, displaying a blinking vertical bar (the cursor) and the message "Type or touch here..." Using the keyboard, begin entering text at the position of the cursor. The entered text automatically resizes to fill the label.

If you want another line of text, press [ENTER] on the keyboard.

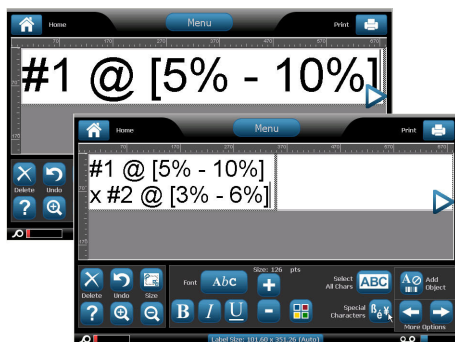

Edit Text

To edit text, touch the text you want to change, then touch any option in Tools or on the Text Control panel.



Printing a Label

To print a label:

1. Touch Print 

2. Touch Start Print 

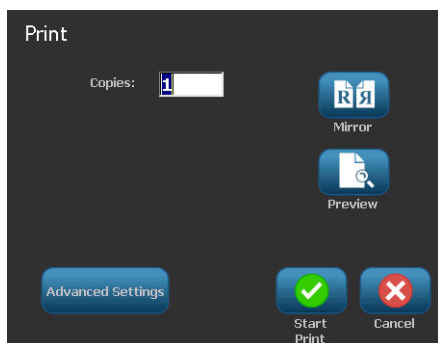

BRADY

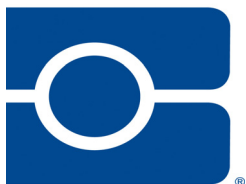

Brady Worldwide Inc.

6555 West Good Hope Road

Milwaukee, WI 53223 U.S.A.

Telephone: 414-358-6600 USA Domestic

Facsimile: 414-438-6958

Websites

For repair or technical assistance, go to your regional Brady Technical Support website:

- **United States:** www.bradyid.com
- **Europe:** www.bradyeurope.com
- **Asia Pacific:** www.bradycorp.com
- **Australia:** www.bradyaust.com.au
- **Canada:** www.bradycanada.ca
- **Latin American:** www.bradylatinamerica.com

Phone Numbers

- 1-800-643-8766 (USA)
- 1-800-263-6179 (Canada)
- 44 1295 228 205 (UK)
- 01 800 112 7239 (Mexico)
- 55 11 3604 7729 (Brazil)
- 001-866-748-4424 (Latin America)

